

Kamome FKLS-231D

Mode d'emploi

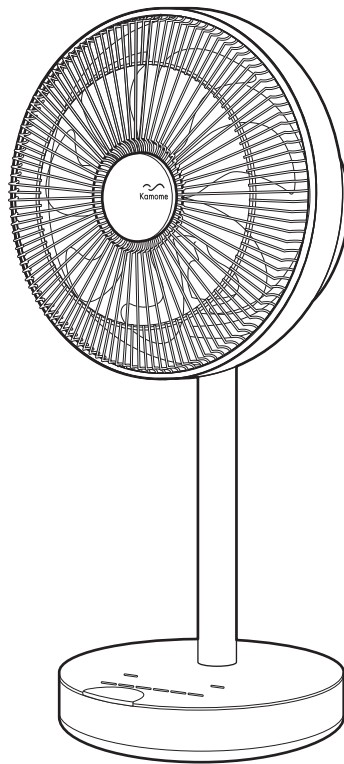

Nous vous remercions d'avoir fait l'acquisition du Kamome FKLS-231D. Avant d'utiliser ce produit, il est important que vous lisiez attentivement ces consignes de sécurité afin de pouvoir l'utiliser correctement. Après avoir lu ce manuel, conservez-le dans un endroit sûr pour consultation ultérieure.

Consignes de sécurité

Cette section fournit des consignes de sécurité importantes. Suivez toujours ces instructions lorsque vous utilisez le produit.

CONSIGNES DE SÉCURITÉ IMPORTANTES

Lors de l'utilisation d'appareils électriques, des précautions élémentaires doivent être prises en vue de réduire le risque d'incendie, d'électrocution et de blessures corporelles, notamment les suivantes :

1. Lisez toutes les instructions avant d'utiliser ce produit.
2. Ce produit est conçu pour une utilisation domestique uniquement. Ne l'utilisez pas à d'autres fins.
3. Une extrême prudence est nécessaire lorsqu'un ventilateur est utilisé par ou près d'enfants et chaque fois que le produit est laissé en fonctionnement sans surveillance.
4. Débranchez toujours le produit lorsque vous ne l'utilisez pas.
5. Ne faites pas fonctionner le ventilateur si son cordon ou sa fiche est endommagé, ou en cas de dysfonctionnement, de chute ou de tout autre dommage du produit. Retournez le produit à un centre de service autorisé pour examen, réglage électrique ou mécanique ou réparation.
6. Ne l'utilisez pas à l'extérieur.
7. Ce produit n'est PAS conçu pour être utilisé sur une table ou un bureau ; utilisez-le UNIQUEMENT PAR TERRE. Il ne doit pas être utilisé dans un endroit humide ou mouillé, comme une salle de bains ou une buanderie. Ne posez jamais ce produit là où il peut tomber dans une baignoire ou un autre récipient contenant de l'eau.
8. Ne faites pas passer le cordon sous une moquette. Ne couvrez pas le cordon d'un tapis, paillason ou autre revêtement. Ne faites pas passer le cordon sous les meubles ou les appareils ménagers. Placez le cordon loin des zones à fort passage, là où personne ne pourra le piétiner ou trébucher dessus.
9. Pour débrancher le produit, placez d'abord les commandes sur la position OFF, puis saisissez la fiche et retirez-la de la prise murale. Ne tirez jamais sur le cordon.
10. N'insérez pas ni ne laissez des objets étrangers pénétrer les orifices d'aération ou d'évacuation sous peine de provoquer une électrocution ou un incendie, ou d'endommager le produit.
11. Branchez toujours directement le produit dans une prise murale. Ne l'utilisez jamais avec une rallonge ou une barrette multiprise portable (prise multiple).
12. CONSERVEZ CES INSTRUCTIONS

AVERTISSEMENT

Afin d'éviter une électrocution, un court-circuit, des brûlures, des blessures ou de provoquer un incendie :

- Ne démontez pas ce produit. Il ne peut être démonté que par un technicien de service qualifié. Pour solliciter une réparation, voir la page de garantie au dos de ce manuel.

Français

- N'utilisez pas d'adaptateur secteur autre que l'adaptateur secteur dédié.
- N'utilisez pas ce produit si le cordon d'alimentation ou sa fiche est endommagé, ou si la fiche n'est pas insérée à fond dans la prise secteur.
- Abstenez-vous d'érafler, endommager, modifier, plier de force, tirer, tordre, serrer/pincer le cordon d'alimentation ou placer des objets lourds dessus.
- Ne laissez pas les enfants utiliser seuls ce produit et conservez le produit et les cordons d'alimentation hors de la portée des jeunes enfants.
- Ne branchez ni ne débranchez le produit avec les mains mouillées.
- N'appliquez pas d'eau sur le ventilateur ni ne l'arrosez d'eau.
- Ne le faites pas fonctionner sans installer les pales et le protecteur.
- Utilisez ce produit uniquement avec l'alimentation spécifiée (220 à 240 V).
- Si vous remarquez quelque chose d'inhabituel pendant le fonctionnement (odeur de brûlé, fumée, etc.), cessez immédiatement d'utiliser l'appareil et débranchez le cordon d'alimentation.
- Insérez la fiche du cordon d'alimentation à fond dans la prise secteur.
- Essuyez la poussière collée aux lames de la fiche et à la surface de la fiche.
- En cas de fuite du liquide de batterie de la télécommande et de contact avec les yeux, ne frottez pas les yeux, rincez-les à l'eau et consultez un médecin.
- Après utilisation, veillez à éteindre le produit et à débrancher le cordon d'alimentation de la prise secteur.
- Lors du nettoyage du produit, débranchez-le de la prise secteur par mesure de sécurité.

ATTENTION

- N'exposez pas votre corps au courant d'air du ventilateur pendant une période prolongée.
- Ne traînez pas la base de l'unité principale.
- Ne forcez pas pour changer le sens du protecteur pendant l'oscillation.
- Ne mettez pas vos doigts dans le protecteur.
- N'approchez pas les cheveux du protecteur.
- Ne quittez pas la pièce alors que le produit est en marche.
- Ne l'utilisez pas sur une surface instable.
- Ne l'utilisez pas près de flammes comme un four ou en présence de gaz inflammable.
- Ne l'utilisez pas dans un endroit soumis à la pluie ou aux éclaboussures.
- Lors du nettoyage du produit, n'utilisez pas de détergent ménager, de diluant, de benzène, d'alcool, de poudre à récurer ou d'aérosol.
- N'utilisez que les piles spécifiées pour la télécommande.
- Ne laissez pas la pile de la télécommande dans un endroit chaud ou en plein soleil. Ne jetez pas la pile au feu.
- Respectez la polarité (+/-) de la pile lorsque vous l'insérez dans la télécommande.
- Retirez la pile de la télécommande si vous prévoyez de ne pas l'utiliser pendant une période prolongée.
- Retirez la pile avant de mettre la télécommande au rebut.

Noms des pièces et leurs fonctions

Avant

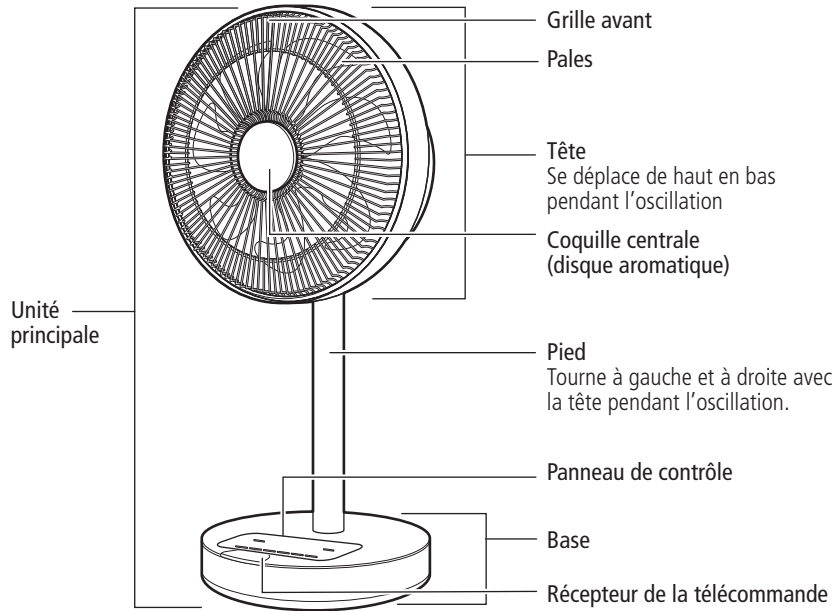

Arrière

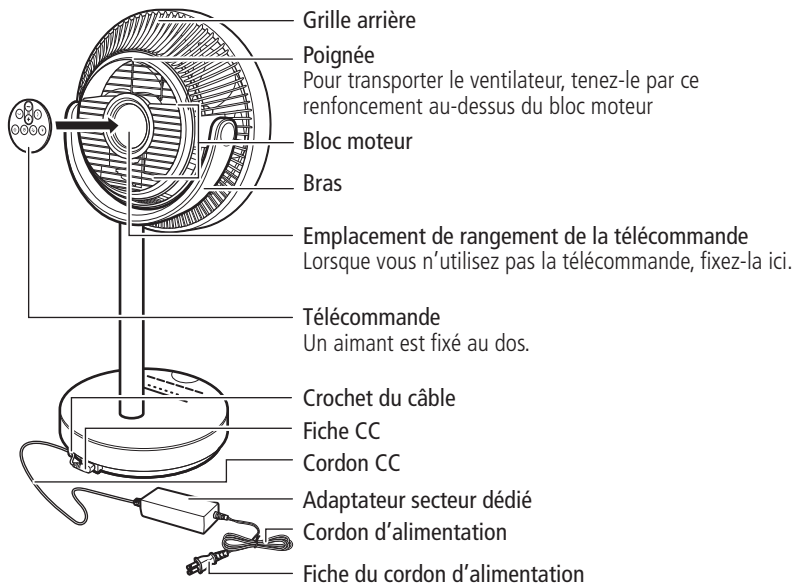

Panneau de contrôle de l'unité principale

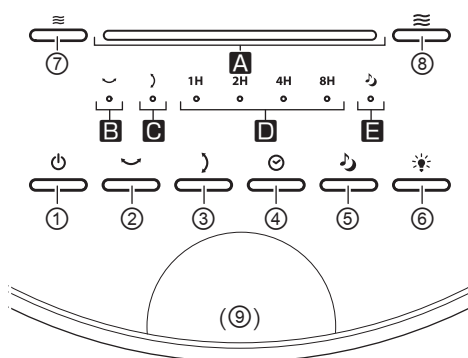

Télécommande

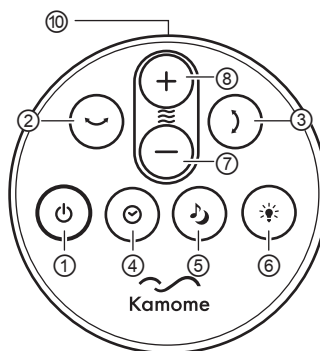

- A** **Témoin du volume d'air**
Indique le volume d'air ; lorsque le volume d'air augmente, le témoin s'allume de gauche à droite.
- B** **Voyant Oscillation gauche/droite**
Le voyant s'allume lorsque la fonction Oscillation gauche/droite est activée.
- C** **Voyant Oscillation haut/bas**
Le voyant s'allume lorsque la fonction Oscillation haut/bas est activée.
- D** **Voyants du minuteur**
Lorsque le minuteur de marche ou d'arrêt est réglé, la durée jusqu'à son activation est indiquée par l'éclairage du voyant correspondant en vert pour le minuteur de marche ou en rouge pour le minuteur d'arrêt.
- E** **Voyant Vent naturel/Brise de nuit**
Lorsque la fonction Vent naturel est activée, le voyant s'allume en blanc.
Lorsque la fonction Brise de nuit est activée, le voyant s'allume en bleu
- ① **⏻ Touche d'alimentation**
Pour démarrer/arrêter le fonctionnement.
- ② **↔ Bouton Oscillation gauche/droite**
Pour démarrer/arrêter le mouvement d'oscillation de gauche à droite.
- ③ **↕ Bouton Oscillation haut/bas**
Pour démarrer/arrêter le mouvement d'oscillation de haut en bas.
- ④ **⌚ Bouton du minuteur**
Pour régler le minuteur de marche/arrêt.
- ⑤ **🌬 Bouton Vent naturel/Brise de nuit**
Pour basculer entre Vent naturel et Brise de nuit.
- ⑥ **☼ Touche Atténuation**
Pour activer ou désactiver le mode Atténuation du témoin et des autres voyants.
- ⑦ **Bouton Volume d'air ≡ -/Faible**
Réduit le volume d'air.
- ⑧ **Bouton Volume d'air ≈ +/Fort**
Augmente le volume d'air.
- ⑨ **Récepteur de la télécommande**
- ⑩ **Émetteur**
Dirigez cet émetteur vers le récepteur de la télécommande sur l'unité principale lorsque vous utilisez la télécommande.

Utilisation correcte du ventilateur

Accessoires inclus dans le carton

Après l'achat, veuillez confirmer que les éléments ci-dessous sont inclus dans le carton.

Unité principale.....	1
Adaptateur secteur dédié.....	1
Télécommande	1
Pile-bouton au lithium (CR2025, incluse dans un sachet en plastique séparé).....	1
Feutrine de rechange (1 insérée dans le disque aromatique)	4
Mode d'emploi (certificat de garantie inclus)	1

* Conservez le carton d'emballage pour ranger le produit après utilisation.

AVERTISSEMENT

Mettez l'appareil sous tension uniquement une fois que les pales et les protecteurs sont correctement installés.

ATTENTION

- Fixez fermement le protecteur et les pales à l'unité principale avant d'insérer la fiche du cordon d'alimentation dans la prise secteur.
- Prenez garde de ne pas vous blesser avec les bords des pales.

Préparatifs avant l'utilisation

1. Insérez la pile dans la télécommande

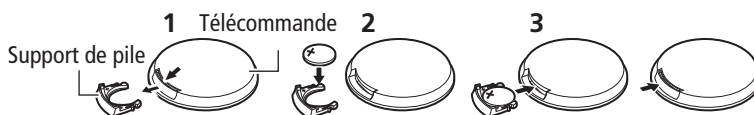

- 1 Retirez le support de pile de la télécommande. Tirez sur le bord du support de pile comme indiqué pour le retirer.
- 2 Respectez la polarité de la pile et insérez la pile-bouton au lithium dans le support de pile. Insérez la pile avec le côté positif tourné vers le haut.
- 3 Réinsérez le support de pile dans l'unité principale de la télécommande jusqu'à ce que vous entendiez un déclic.

Portée

- Environ 3 m en face de l'unité principale.
- Environ 30° à gauche et à droite en face de l'unité principale.
- S'il y a un obstacle entre la télécommande et l'unité principale, la télécommande peut ne pas fonctionner correctement.

ATTENTION

- Retirez la pile si vous prévoyez de ne pas utiliser la télécommande pendant une période prolongée.
- Les bornes positive et négative de la pile doivent être insérées correctement.
- Ne rechargez pas la pile, ne la court-circuitiez pas, ne la démontez pas, ne la chauffez pas, ni ne la jetez dans un feu.
- En cas de fuite du liquide de la pile, nettoyez complètement le support avant d'insérer une pile neuve.

2. Placez l'unité principale sur une surface horizontale stable

3. Connectez l'adaptateur secteur dédié

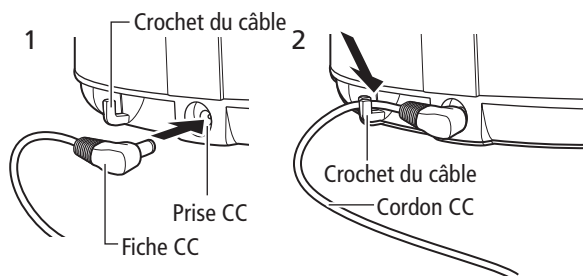

- 1 Veuillez insérer la fiche CC de l'adaptateur secteur dans la prise CC à l'arrière de la base.
- 2 Assurez-vous d'accrocher le cordon CC au crochet de câble pour qu'il ne se détache pas facilement.

4. Branchez la fiche du cordon d'alimentation dans la prise secteur.

- * L'appareil émettra un « bip » sonore.

Pour démarrer/arrêter le fonctionnement

1. Démarrer le fonctionnement

Appuyez simplement sur la touche d'alimentation  de l'unité principale ou de la télécommande pour démarrer le fonctionnement.

- Lors d'une utilisation normale, le volume d'air et l'angle d'oscillation sont réglés par défaut sur le paramètre réglé à la dernière mise hors tension grâce à la fonction de mémoire.
- Si vous débranchez l'adaptateur secteur, l'appareil est automatiquement ramené aux réglages initiaux.

Fonction de mémoire

Lorsque vous appuyez sur la touche d'alimentation  de l'unité principale ou de la télécommande, le ventilateur démarre avec les réglages précédents (circulation d'air/oscillation).

Si vous débranchez la fiche du cordon d'alimentation de la prise secteur, le ventilateur se réinitialisera aux réglages initiaux.

[Réglage initial] Volume d'air : Minimum ; Oscillation : Aucune.

2. Réglage du volume d'air

Pour régler le volume d'air en cours de fonctionnement, appuyez sur le bouton Volume d'air ≈ +/Fort ou le bouton Volume d'air ≈ -/Faible de l'unité principale ou de la télécommande.

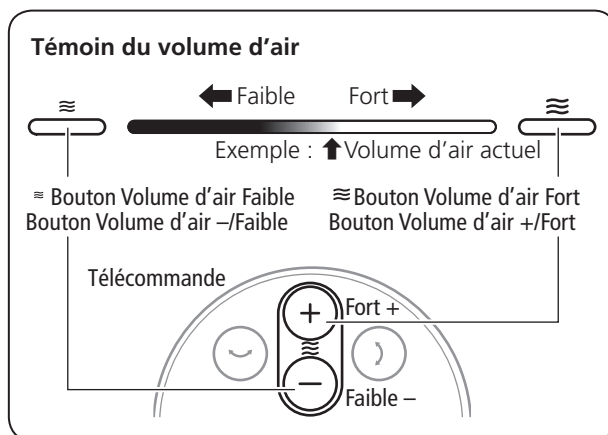

* Le témoin du volume d'air change à droite et à gauche pour indiquer le volume d'air actuel.

[Augmenter le volume d'air]



Appuyez sur le bouton Volume d'air ≈ +/Fort de l'unité principale ou de la télécommande.

Maintenez le bouton enfoncé pour continuer d'augmenter le volume d'air.

[Réduire le volume d'air]



Appuyez sur le bouton Volume d'air ≈ -/Faible de l'unité principale ou de la télécommande.

Maintenez le bouton enfoncé pour continuer de réduire le volume d'air.

3. Démarrer la fonction Vent naturel/Brise de nuit

Appuyez sur le bouton Vent naturel/Brise de nuit 🌬 de l'unité principale ou de la télécommande en cours de fonctionnement pour basculer entre les fonctions.

* Le voyant pour Vent naturel/Brise de nuit s'allume de différentes couleurs ou s'éteint pour indiquer quelle fonction est réglée :



À propos de Vent naturel/Brise de nuit

Vent naturel (le voyant s'allume en blanc)

Brise de nuit (le voyant s'allume en bleu)

Rendre progressivement le volume d'air plus fort et plus faible peut reproduire la sensation d'un vent naturel.

Appuyez sur le bouton Volume d'air \approx +/Fort ou le bouton Volume d'air \approx -/Faible de l'unité principale ou de la télécommande pour régler le volume du vent, et le schéma du volume d'air changera en conséquence.

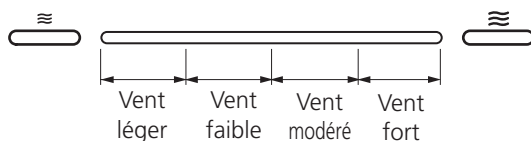

Vent fort : Change progressivement de vent naturel Fort → Modéré → Faible → Léger

Vent modéré : Change progressivement de vent naturel Modéré → Faible → Léger

Vent faible : Change progressivement de vent naturel Faible → Léger

Vent léger : Identique à Vent naturel léger

* Le voyant Volume d'air ne change pas par rapport au moment où il a été réglé.

4. Démarrer/arrêter l'oscillation

Ce ventilateur comporte une fonction d'oscillation de gauche à droite et une fonction d'oscillation de haut en bas. Vous pouvez utiliser les fonctions d'oscillation ensemble pour diriger le vent dans plusieurs directions.

- En cours de fonctionnement, appuyez sur le bouton Oscillation gauche/droite pour démarrer la fonction Oscillation gauche/droite, et appuyez de nouveau sur le bouton pour l'arrêter.
- En cours de fonctionnement, appuyez sur le bouton Oscillation haut/bas pour démarrer la fonction Oscillation haut/bas, et appuyez de nouveau sur le bouton pour l'arrêter.
- Le voyant Oscillation gauche/droite et le voyant Oscillation haut/bas sur l'unité principale indiquent les réglages actuels de l'oscillation.

Vous pouvez modifier le sens manuellement.

La direction peut être réglée de 100 degrés vers le haut et vers le bas (vers le haut de 90 degrés et vers le bas de 10 degrés), et de 60 degrés en tout vers la gauche et vers la droite.

ATTENTION

Par mesure de sécurité, appuyez sur la touche d'alimentation pour arrêter la rotation des pales avant d'ajuster la direction. Si vous forcez pour changer le sens, cela peut provoquer des dommages, un dysfonctionnement, un bruit anormal, etc.

Réglage de l'angle

Tout en maintenant la partie supérieure du pied, poussez le haut ou le bas de la grille avant et inclinez-la lentement vers le haut ou vers le bas.
Lorsque vous changez manuellement l'angle vers le haut ou vers le bas puis appuyez sur le bouton Oscillation haut/bas, il faut un certain temps avant que la fonction Oscillation haut/bas démarre.

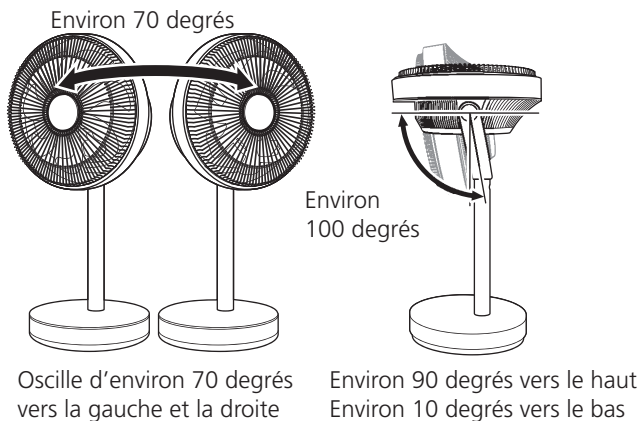
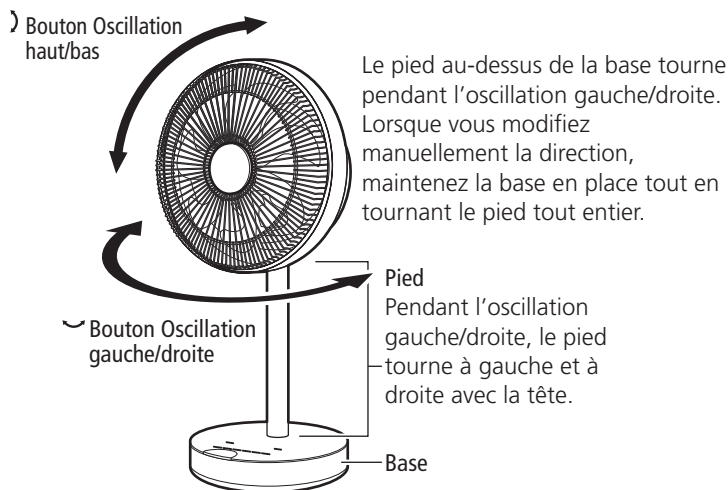

5. Régler/annuler le mode Atténuation

Si les voyants LED sont trop lumineux, vous pouvez activer le mode Atténuation en appuyant sur la touche Atténuation de l'unité principale ou de la télécommande. Appuyez à nouveau sur la touche pour l'annuler.

6. Arrêtez le fonctionnement

En cours de fonctionnement, appuyez sur la touche d'alimentation  de l'unité principale ou de la télécommande pour arrêter le fonctionnement.

Fonction empêchant de laisser accidentellement sous tension l'appareil :

Le ventilateur s'arrête automatiquement lorsque 12 heures se sont écoulées depuis la dernière fois qu'un bouton a été enfoncé sur l'unité principale ou sur la télécommande.

Fixez la télécommande sur l'emplacement de rangement pour télécommande lorsque vous ne l'utilisez pas.

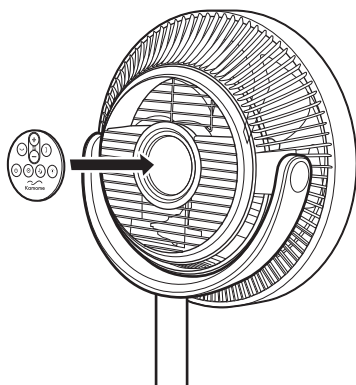

AVERTISSEMENT

Ne placez pas la télécommande dans votre poche poitrine si vous utilisez un stimulateur cardiaque. Ne placez pas d'objets qui sont sensibles au magnétisme (comme des cartes magnétiques) à proximité de la télécommande.

7. Débranchez la fiche du cordon de la prise secteur.

AVERTISSEMENT

Débranchez la fiche du cordon de la prise murale après utilisation. Le non-respect de cette consigne peut entraîner un incendie ou un dysfonctionnement.



- En cas de panne de courant ou si la fiche du cordon d'alimentation est débranchée pendant le fonctionnement, tous les réglages seront annulés et le ventilateur cessera de fonctionner. Veuillez configurer à nouveau les réglages depuis le début.

Réglages des minuteurs :

Réglage du minuteur d'arrêt

Lorsque le minuteur d'arrêt est réglé, le ventilateur s'arrête automatiquement une fois que la durée réglée s'est écoulée.

1. Appuyez sur le bouton du minuteur  lorsque le ventilateur est allumé pour régler le minuteur d'arrêt

Lorsque vous appuyez sur le bouton du minuteur  alors que le ventilateur est allumé, le voyant du minuteur s'allume en rouge, et le minuteur d'arrêt est activé. La durée d'activation du minuteur d'arrêt peut être réglée en appuyant sur le bouton du minuteur 

- Réglez la durée jusqu'à ce que le ventilateur s'arrête ; le réglage actuel est indiqué par le voyant du minuteur.
- Lorsque le minuteur d'arrêt est activé, le voyant du minuteur affiche la durée restante jusqu'à l'activation du minuteur d'arrêt.

2. Pour annuler le minuteur d'arrêt, appuyez à plusieurs reprises sur le bouton du minuteur  jusqu'à ce que le voyant du minuteur s'éteigne.

Voyant du minuteur

Le voyant du minuteur qui s'allume change dans l'ordre suivant lorsque vous appuyez sur le bouton du minuteur  de l'unité principale ou de la télécommande.

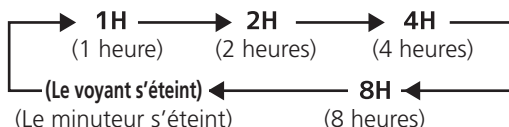

Après avoir réglé le minuteur d'arrêt ou le minuteur de marche, le voyant du minuteur qui est allumé change à mesure que le temps passe, pour indiquer la durée restante jusqu'à l'activation du minuteur.

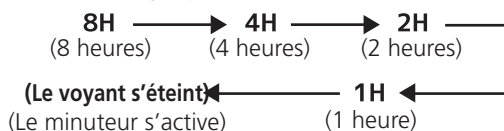

Le voyant du minuteur s'allume en **vert** lorsque le **minuteur de marche** est réglé, et s'allume en **rouge** lorsque le **minuteur d'arrêt** est réglé.

* Le minuteur de marche et le minuteur d'arrêt ne peuvent pas être réglés en même temps.

Réglage du minuteur de marche

Lorsque le minuteur de marche est réglé, le ventilateur démarre automatiquement une fois que la période de temps réglée s'est écoulée.

1. Appuyez sur le bouton du minuteur  pour régler le minuteur de marche lorsque le ventilateur est éteint.

Si vous appuyez sur le bouton du minuteur  alors que le ventilateur est éteint, le voyant du minuteur s'allume en **vert** et le minuteur de marche est activé.

- Le témoin pour le volume d'air utilisé en dernier (et le témoin d'oscillation si l'oscillation est activée) clignote également. (Ces données sont enregistrées par la fonction de mémoire.)

Français

Réglez l'heure d'activation du minuteur de marche en appuyant sur le bouton du minuteur ☺ .

- Lorsque le minuteur de marche est réglé, le voyant du minuteur affiche la durée restante jusqu'à l'activation de la fonction du minuteur de marche.

2. Réglez le volume d'air, etc. qui sera utilisé à l'heure réglée

Appuyez sur le bouton Volume d'air ≈ +/Fort ou le bouton Volume d'air ≈ -/Faible pour régler le volume d'air lorsque le ventilateur fonctionnera à l'heure réglée. Le témoin du volume d'air clignote.

- Appuyez sur le bouton du volume d'air, le bouton Oscillation gauche/droite ⇄, le bouton Oscillation haut/bas ⤴ ⤵ ou le bouton Vent naturel/Brise de nuit 🌬 pour configurer ces fonctions lorsque le ventilateur fonctionnera à l'heure réglée.
- Les voyants clignotent pour indiquer les réglages.

3. Pour annuler le minuteur de marche, appuyez à plusieurs reprises sur le bouton du minuteur ☺ jusqu'à ce que le voyant du minuteur s'éteigne.

Attention

Le minuteur de marche doit être utilisé uniquement après avoir confirmé qu'il fonctionnera à l'heure réglée dans un environnement sûr.

N'utilisez pas le minuteur de marche en présence d'enfants ou là où un vent fort peut renverser l'appareil.

Utilisation d'huile essentielle

1. Retirez la coquille centrale (disque aromatique) du centre de la grille avant.

Tournez la coquille centrale vers la gauche pour la desserrer.

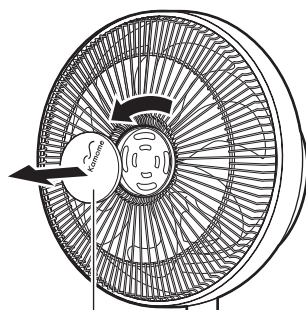

Coquille centrale
(disque aromatique)

2. Enlevez le chapeau pour feutrine et trempez l'huile essentielle dans le rond en feutrine dans la coquille centrale (disque aromatique).

Tournez le chapeau pour feutrine vers la gauche pour le retirer de la coquille centrale (disque aromatique), et assurez-vous que le rond en feutrine est en place. Versez délicatement 2 à 3 gouttes d'huile essentielle ou aromatique naturelle sur le rond en feutrine.

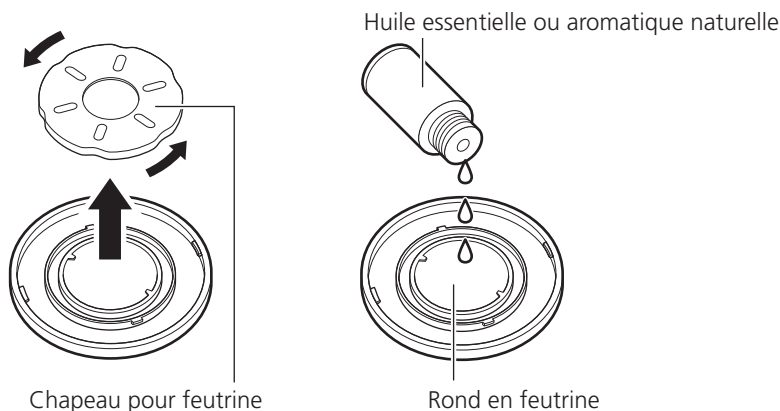

ATTENTION

- Ne remplissez pas trop la coquille centrale (disque aromatique) d'huile essentielle ou aromatique naturelle sous peine de la faire déborder du logement pour feutrine.
- Assurez-vous d'essuyer toute trace d'huile essentielle ou aromatique naturelle qui peut dégouliner du rond en feutrine ou du chapeau pour feutrine.
- Ne placez pas de rond en feutrine neuf dans la coquille centrale (disque aromatique) ou le chapeau pour feutrine s'il est taché d'huile essentielle ou aromatique naturelle.
- N'utilisez pas d'autre type de rond en feutrine que celui dédié.
Cela pourrait provoquer des dommages ou un dysfonctionnement de l'appareil.

3. Insérez le chapeau pour feutrine et remettez en place la coquille centrale (disque aromatique).

Tournez le chapeau pour feutrine vers la droite pour le fixer sur la coquille centrale (disque aromatique), puis tournez la coquille vers la droite pour l'installer dans la grille avant.

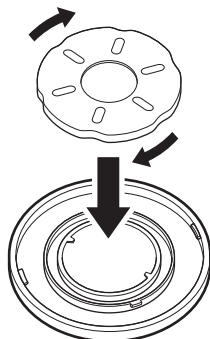

4. Démarrer le fonctionnement

Suivez les étapes de « Pour démarrer/arrêter le fonctionnement » aux pages 7 - 11 et vous pourrez profiter d'une brise fraîche avec aromathérapie.

Remplacement du rond en feutrine

- * Si le rond en feutrine imbibé d'huile essentielle est sale ou si une huile essentielle différente est utilisée, remplacez le rond en feutrine.
- * Pour remplacer le rond en feutrine, tournez le chapeau pour feutrine vers la gauche, puis sortez le rond en feutrine.

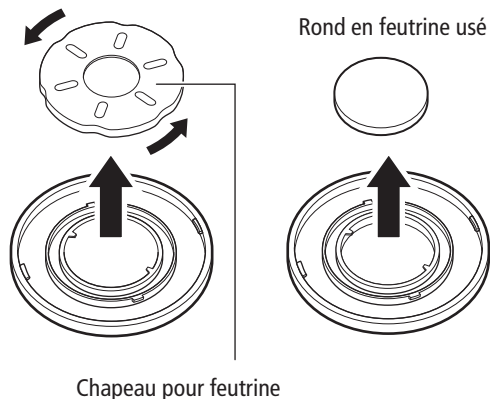

- * Installez le rond en feutrine sous les boucles comme illustré sur la figure et assurez-vous que la garniture est insérée, puis tournez le chapeau pour feutrine vers la droite pour l'installer. Pour empêcher l'exposition ou le débordement de la feutrine du logement pour feutrine dans la coquille centrale (disque aromatique), placez la feutrine sous les boucles lors de la mise en place

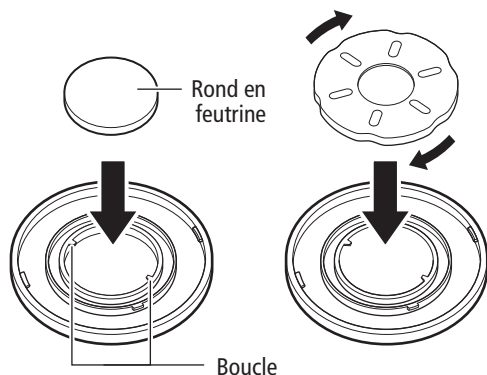

- * Outre le rond en feutrine à l'intérieur du disque, nous offrons également 3 ronds en feutrine de rechange. Les ronds en feutrine ne peuvent pas être réutilisés, même s'ils sont lavés.
- * Installez le rond en feutrine sous les boucles du logement pour feutrine dans la coquille centrale.
Nettoyez la coquille centrale avec un détergent neutre, séchez-la complètement et insérez-la selon les étapes 1 à 3.
- * Les ronds en feutrine de rechange sont vendus séparément. Veuillez contacter le SAV.

Huile essentielle/aromatique naturelle

- Tenez-la à l'écart des flammes.
- Gardez-la hors de portée des enfants.
- Si de l'huile s'est renversée sur vos vêtements, rincez-les abondamment à l'eau et laissez-les sécher naturellement. N'utilisez pas de séchoir.
- Lavez-vous immédiatement les mains si de l'huile s'est renversée sur vos mains.
- Veillez à lire les instructions d'utilisation de l'huile essentielle/aromatique naturelle.

ATTENTION

Veillez manipuler correctement les ronds en feutrine usés.

L'huile aromatique/huile essentielle naturelle peut parfois faire fondre le plastique.

Prenez soin que les ronds en feutrine usés ne touchent rien de valeur.

Nettoyage et entreposage

AVERTISSEMENT

Débranchez toujours l'adaptateur secteur de la prise secteur pendant l'entretien.

ATTENTION

- N'utilisez jamais de nettoyant ménager, diluant, essence, alcool ou poudre abrasive.
- Ne rincez pas l'unité principale ou l'adaptateur secteur à l'eau. (Cela peut provoquer une électrocution et une panne de l'appareil.)

Entretien

Lorsque l'unité principale est sale, imbibez un chiffon doux d'eau chaude ou de détergent neutre (à l'exception de ceux aux agrumes), essorez-le soigneusement, frottez la saleté, puis essuyez avec un chiffon sec. (Ne frottez pas fort la résine sous peine de rayer la surface.)

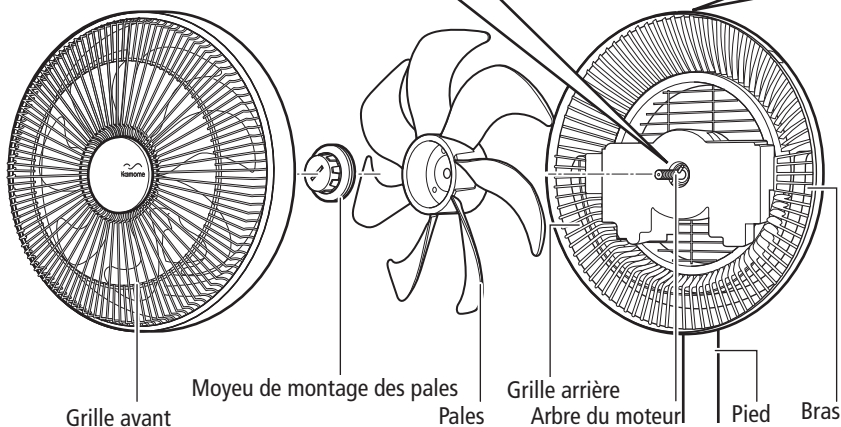
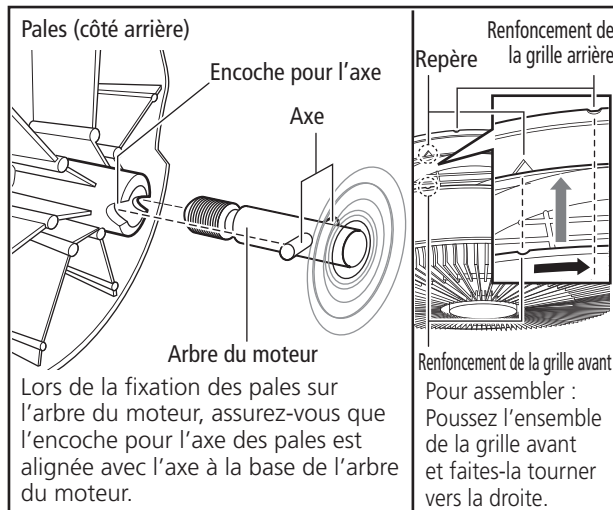

AVERTISSEMENT

N'utilisez pas le ventilateur sans fixer les pales et le protecteur à l'unité principale.

ATTENTION

- Fixez fermement le protecteur et les pales à l'unité principale avant d'insérer la fiche du cordon d'alimentation dans la prise secteur.
- Prenez garde de ne pas vous blesser avec les bords des pales.

Entretien des pales

Démontez la grille avant avant l'entretien des pales internes de l'unité principale. L'opération nécessite deux personnes (une personne tient et l'autre démonte). N'exercez pas une force excessive sur l'unité principale.

Retrait de la grille avant et des pales

1. Pendant qu'une personne tient la grille arrière, le bras et le pied, l'autre personne fait tourner l'ensemble de la grille avant vers la gauche.
Si vous essayez de tourner uniquement la grille avant, cela forcera sur le bras, etc., et peut provoquer des dommages ou des dysfonctionnements.
2. Lorsque la grille avant ne peut plus être tournée davantage, retirez l'ensemble de la grille avant.
Tirez sur l'ensemble de la grille avant, tout en maintenant les côtés gauche et droit du bras en place.
3. Tenez les pales et tournez le moyeu de montage des pales vers la droite pour enlever les pales.

Le moyeu de montage des pales a une structure qui est à l'inverse de la normale : tournez-le vers la droite pour l'enlever, et tournez-le vers la gauche pour le fixer.

Conseils pour retirer la grille avant

[En cas de grand ventilateur, veuillez séparer la base du ventilateur]

- Gardez le ventilateur tourné vers le haut, et pincez la partie inférieure du ventilateur avec vos jambes.
- Mouillez vos doigts ou entourez vos mains avec une fine serviette mouillée, et tenez l'anneau externe de la grille avant pour l'empêcher de glisser.
- Tournez la grille avant dans le sens inverse des aiguilles d'une montre.
- Tournez l'anneau externe de la grille avant d'environ 2 cm pour ouvrir le verrou.
- Soulevez la grille avant vers le haut pour la retirer.

* Prenez soin de ne pas tacher vos vêtements.

Assemblage des pales/de la grille avant

1. Alignez l'encoche pour l'axe des pales avec l'axe à la base de l'arbre du moteur et fixez les pales.
2. Pendant que vous tenez les pales en place, tournez le moyeu de montage des pales vers la gauche pour fixer solidement les pales.
3. Alignez le repère ▽ de la grille arrière sur l'encoche de la grille avant et poussez la grille avant dans la grille arrière.
4. Tout en maintenant la grille arrière, le bras et le pied en place, tournez l'ensemble de la grille avant vers la droite.

Français

5. Vérifiez que l'encoche de la grille avant et l'encoche de la grille arrière sont alignées.

Il y aura un bruit anormal si la grille avant n'est pas verrouillée.

Méthode de rangement

- Séchez-le complètement après l'entretien.
- Mettez-le dans un sac en plastique, puis dans le carton d'emballage et rangez-le dans un endroit sec sans humidité.

Guide de dépannage

AVERTISSEMENT

Ce produit peut être démonté et réparé uniquement par un technicien qualifié.

Veuillez vérifier si le produit présente l'un des symptômes suivants avant de solliciter une réparation.

Problème	Cause principale	Solution
Les pales ne tournent pas	<ul style="list-style-type: none"> Les pales ne sont pas correctement installées. Les pales sont collées. 	Installez les pales et les grilles correctement comme décrit à la page 18 « Assemblage des pales/ de la grille avant ».
	<ul style="list-style-type: none"> Fiche CC débranchée de la prise CC. 	Branchez fermement le connecteur CC dans la prise CC (voir page 7)
	<ul style="list-style-type: none"> Fiche du cordon d'alimentation débranchée de la prise secteur. 	Réinsérez la fiche du cordon d'alimentation (voir page 7)
Le ventilateur cesse brusquement de fonctionner	<ul style="list-style-type: none"> L'appareil a été laissé sous tension pendant 12 heures et la fonction d'arrêt automatique s'est activée (voir page 11) 	Appuyez sur la touche d'alimentation de l'unité principale ou de la télécommande pour le mettre sous tension.
Les voyants du panneau de contrôle sont sombres. (Voyant du volume d'air, voyant du minuteur, voyant Vent naturel/ Brise de nuit)	<ul style="list-style-type: none"> Le mode Atténuation est réglé. (voir page 10) 	Appuyez sur la touche Atténuation pour annuler la fonction du mode Atténuation.
Bruit fort lorsque le ventilateur est allumé	<ul style="list-style-type: none"> Les pales sont mal installées. Les pales frappent la grille. La grille n'est pas installée correctement. 	Installez les pales et les grilles correctement comme décrit à la page 18 « Assemblage des pales/ de la grille avant »
	<ul style="list-style-type: none"> Le moyeu de montage des pales est lâche. 	Serrez le moyeu de montage des pales comme décrit à la page 18 « Assemblage des pales/ de la grille avant ».
Après avoir appuyé sur le bouton Oscillation haut/ bas, il faut un certain temps pour que le mouvement ascendant et descendant commence.	<ul style="list-style-type: none"> Il ne s'agit pas d'un dysfonctionnement. (voir page 10). Après avoir réglé manuellement l'angle, il faut du temps pour que la fonction Oscillation haut/bas se mette à fonctionner. 	Si cela vous dérange que le mouvement ne commence pas tout de suite, utilisez le bouton Oscillation haut/bas pour ajuster l'angle au lieu de l'ajuster manuellement.

Problème	Cause principale	Solution
La télécommande ne fonctionne pas.	<ul style="list-style-type: none"> • La pile est usée. 	Insérez une pile neuve dans la télécommande.
	<ul style="list-style-type: none"> • Les bornes (+/-) de la pile sont inversées. 	Vérifiez les bornes de la batterie (+/-) et insérez-la correctement comme décrit à la page 6 « Insérez la pile dans la télécommande ».
	<ul style="list-style-type: none"> • La télécommande est utilisée alors qu'elle est encore fixée sur son emplacement de rangement • La télécommande n'est pas dirigée vers le récepteur de la télécommande. • La distance jusqu'à la télécommande est trop grande. 	Dirigez l'émetteur de la télécommande vers le capteur de télécommande et utilisez-la dans la plage de fonctionnement (page 6)

Il faut vérifier régulièrement si le ventilateur ne présente pas de défauts.

- Le cordon d'alimentation, la fiche ou l'adaptateur secteur chauffent anormalement.
- L'alimentation se connecte et se déconnecte de façon répétée.
- Odeur de brûlé.

Veillez mettre l'appareil hors tension, débrancher le cordon d'alimentation et contacter le SAV de Doshisha.

Spécifications

Nom du produit	Kamome
Modèle	FKLS-231D
Alimentation	220 – 240 V, 50/60 Hz (24 VCC)
Consommation électrique	12,5 W
Longueur du cordon de l'adaptateur secteur	Environ 2,5 m
Dimensions	28 cm de largeur × 23 cm de profondeur × 57,5 cm de hauteur
Poids	Environ 2,5 kg (corps uniquement)

* En raison de notre programme continu d'amélioration des produits, les spécifications et d'autres informations sont susceptibles d'être modifiées sans préavis.



Importé et distribué par



XXXX

